

Dossier d'utilisation de WinARC



Mini Bolid' Club Pertuisien



1	Remerciements.....	4
2	Généralités sur les boucles et le comptage.....	4
3	Avant la course.....	9
	a) Paramétrage du programme	9
	b) Sélection de la zone	10
	c) Création de la course.....	10
	d) Paramétrage de la nouvelle course	10
	e) Inscription d'un pilote à la course	11
	f) Création des séries et Placement des pilotes.....	11
	g) Préparation des timings	11
	h) Impression des documents	12
4	Le jour de la course.....	13
	a) Arrivée au terrain : affichage.....	13
	b) Lancement des qualifications.....	13
	c) Classement des qualifications	14
	d) Modifications des résultats des qualifications.....	14
	e) Pénaliser un pilote en qualification	14
	f) Annulation des qualifications	14
	g) Préparation des finales	15
	h) Vérification des fréquences.....	15
	i) Lancement des pré-finales et finales	15
	j) Rapport de clôture.....	16

k)	Modification des résultats des pré-finales ou finales	16
l)	Effacer les Résultats d'une Pré-FINALE.....	16
m)	Disqualification d'un pilote	16
5	Après la course.....	17
a)	Envoi du rapport de clôture	17
6	Diverses modifications	17
a)	Changement de catégorie de course	17
b)	Changement de catégorie de voiture	18
c)	Changement de puce perso	19
d)	Changement de Fréquence	19
7	Gestion d'une course	19
a)	Quelques rappels	19
b)	Principe des remontées	19
c)	Principe des départs des qualifications	20
d)	Principe des départs des pré-finales et finales	21
e)	Timing Qualifications type pour 90 pilotes (9 séries de 10 pilotes) 22	
f)	Timing Pré-finales et Finales	23

1 Remerciements

Je voudrais remercier le club du Mini Bolid' Club Pertuisien où j'ai pu récupérer via leur site dédié au comptage leur différent dossier sur l'utilisation de WinARC. Ainsi que le webmaster du site de la ligue 9 qui m'autorise la mise en ligne et l'hébergement de ce dossier.

Je vous souhaite une bonne utilisation de ce dossier dédié au comptage.

Alexandre PAJOR

Un problème, une suggestion, une remarque, vous pouvez m'écrire à webmaster@ligue9.com.

2 Généralités sur les boucles et le comptage

Recommandation

L'AMBrC (boîtier rouge de la valise de comptage) doit impérativement être à l'abri du soleil et alimenté via un onduleur.

L'imprimante pour éviter des dysfonctionnements doit être à l'abri du soleil.

Caractéristique des Boucles

Boucles enterrées

- La boucle est constituée d'un fil de cuivre torsadé de 1,5 mm.
- La largeur de la boucle sera de 30 cm.
- La profondeur de la saignée de 2 cm maxi.
- Une fois la boucle dans la saignée la recouvrir avec du silicone à base de POLYURETHANE, bannir le silicone à base d'acide acétique (odeur de vinaigre).

Boucle en l'air,

- La boucle sera accrochée à un portique.
- La largeur du portique sera de 40 cm.
- Il sera placé à une hauteur de 40 cm.

Munissez-vous d'une bombe de nettoyant pour contacts électrique (attention à ne l'utiliser que sur courant faible) ; cela vous permettra de vous dépanner les jours d'humidités.

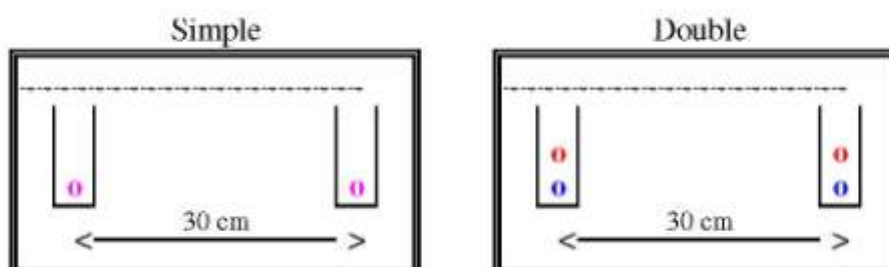

Coupe de Boucles

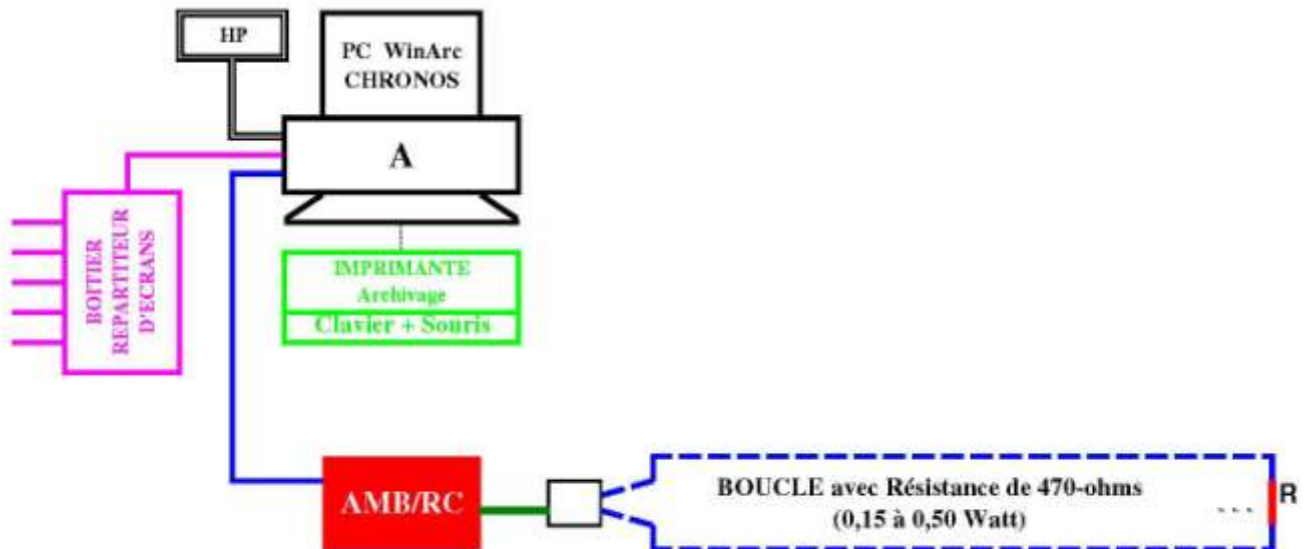

EXEMPLE DE CABLAGE D'UN POSTE DE COMPTAGE

1 Boucle et 1 AMBrc





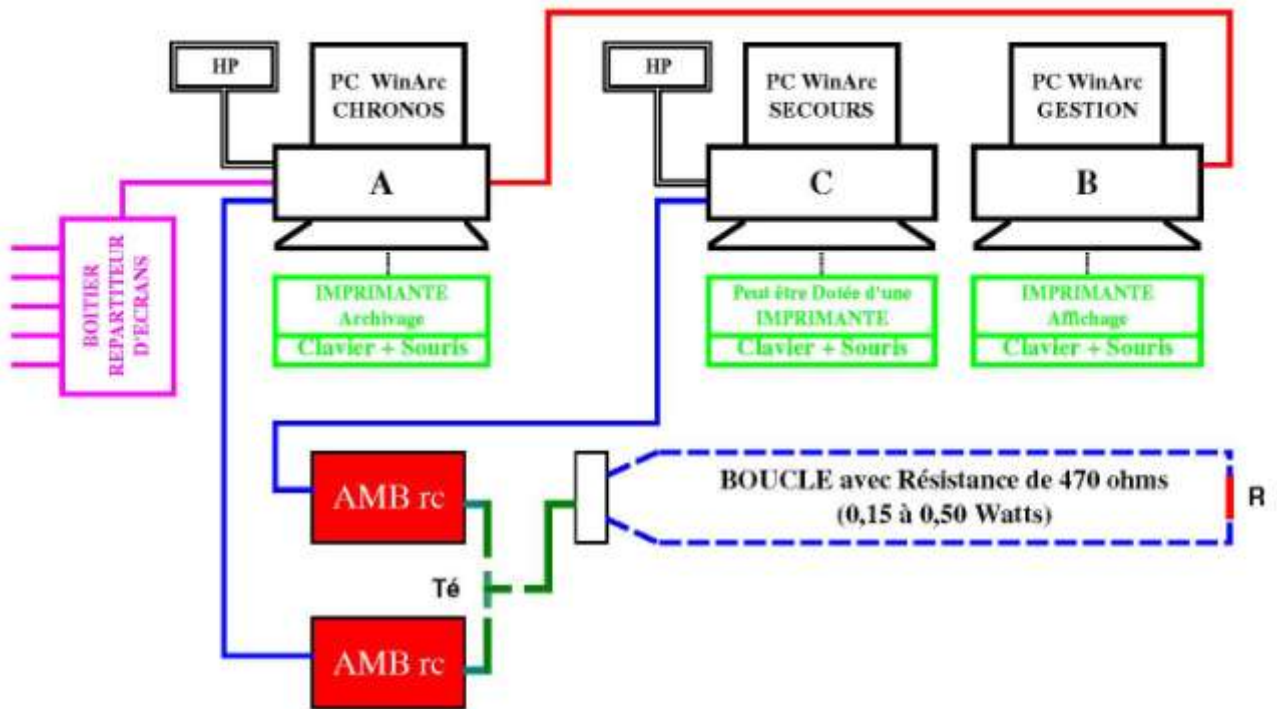

-  CABLE DB9 MALE/FEMELLE (La connection se fera sur le Port "COM1"
le paramétrage de la course devra en tenir compte
Pour un PC équipé que de Ports USB, prévoir une carte **PCMCLIA Série**.)
-  CABLE COAXIAL (75 ohms)
-  R Résistance de 470 ohms (0,15 à 050 Watts)

EXEMPLE DE CABLAGE D'UN POSTE DE COMPTAGE

1 Boucle, 2 AMBrc et 3 PC



-  CABLE DB9 MALE/FEMELLE (La connection se fera sur le Port "COM1" de chaque PC;
le paramétrage de la course devra en tenir compte
Pour un PC équipé que de Ports USB, prévoir une carte **PCMCIA Série**.)
-  CABLE COAXIAL (75 ohms)
-  LIAISON PC-CHRONOS/PC-GESTION
-  Si 2 PCs (Chronos + Gestion), l'utilisation d'un câble RJ 45 croisé suffit .
-  R Résistance de 470 ohms (0,15 à 0,50 Watts)

EXEMPLE DE CABLAGE D'UN POSTE DE COMPTAGE



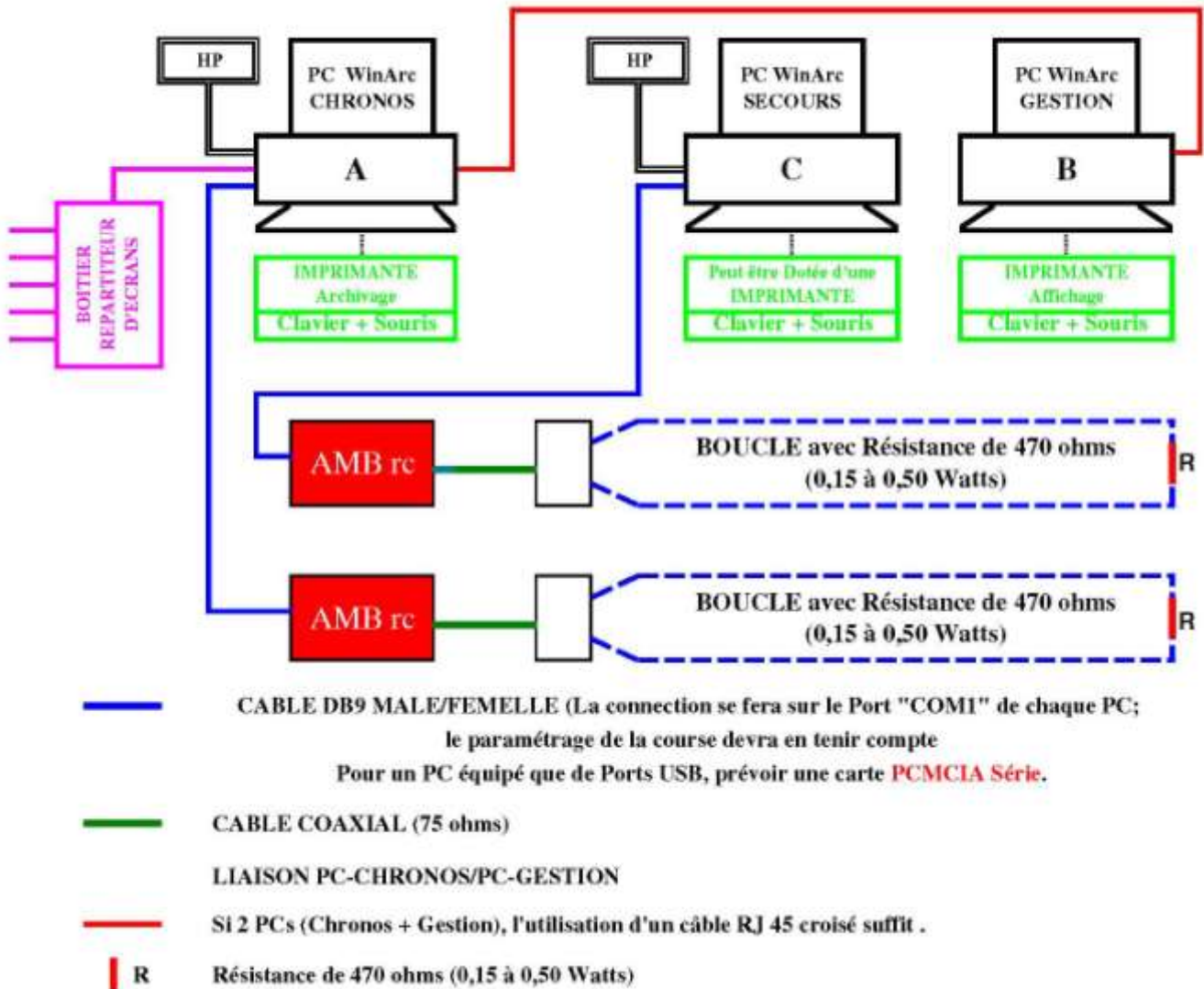

2 Boucle, 2 AMBrc et 3 PC

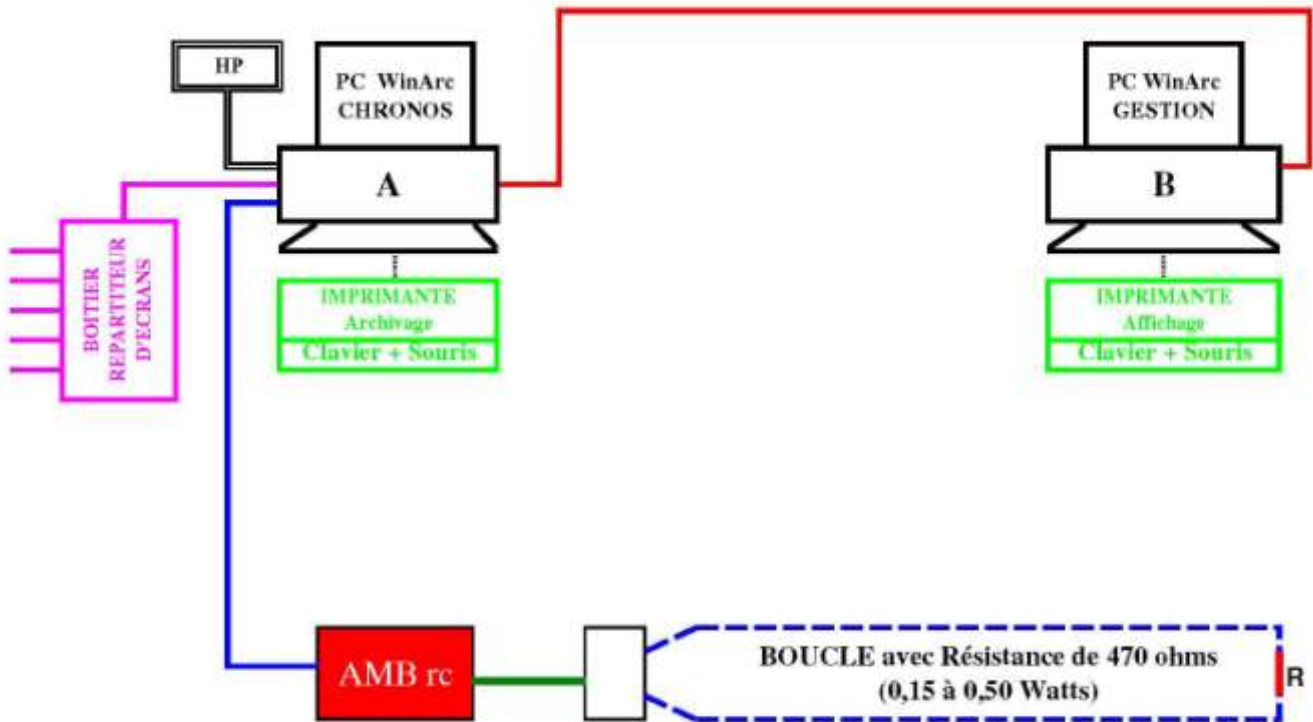

EXEMPLE DE CABLAGE D'UN POSTE DE COMPTAGE

1 Boucle, 1 AMBrc et 2 PC



-  CABLE DB9 MALE/FEMELLE (La connection se fera sur le Port "COM1" de chaque PC;
le paramétrage de la course devra en tenir compte
Pour un PC équipé que de Ports USB, prévoir une carte **PCMCIA Série**.)
-  CABLE COAXIAL (75 ohms)
-  LIAISON PC-CHRONOS/PC-GESTION
-  Si 2 PCs (Chronos + Gestion), l'utilisation d'un câble RJ 45 croisé suffit .
-  R Résistance de 470 ohms (0,15 à 0,50 Watts)

3 Avant la course

a) Paramétrage du programme

- La Préparation > PARAMETRAGE du Programme WinARC > Paramétrage de WinARC
- Système de Comptage ? Cochez "AMBrC",
- On Utilise des Pucés Perso ? Cochez "Oui : Quelques unes",
- On Utilise les Pucés ? Cochez "Oui",
- Départ Lancé (en Qualif) ? Cochez "Oui",
- Touches 1..0 Actives (Sur PAVÉ) ? Cochez "Oui",
- N°PORT COM Décodeur/PUCES ? Cochez «COM 2»,
- Avec Ecran Distant/Réseau ? Cochez "Non",
- Avec Test N° de SÉRIE ? Cochez "Oui",
- Impression Résultats Auto ? Cochez "Oui" puis mettez "1" et "1",
- Avec Décompte/Pré-Finale ? Cochez "Oui",
- Faire Tests des Pucés du Club ? Cochez "Oui".

Paramétrage de WinARC

PARAMÉTRAGE de WinARC

Aide au Paramétrage Ne Modifiez que les Options que vous maîtrisez ... Aide : PUCES-PERSO

Langue du Programme ? <input checked="" type="checkbox"/> Français <input type="checkbox"/> Anglais <input type="checkbox"/> Espagnol <input type="checkbox"/> Allemand <input type="checkbox"/> Italien	Avec Boitier Inverseur ? <input checked="" type="checkbox"/> Non <input type="checkbox"/> Oui	Avec Fréquences / États ? <input type="checkbox"/> Non <input checked="" type="checkbox"/> Oui	Avec Décompte / Pré-Finale ? <input type="checkbox"/> Non <input checked="" type="checkbox"/> Oui
Langue pour l’Affichage ? <input checked="" type="checkbox"/> Français <input type="checkbox"/> Anglais <input type="checkbox"/> VIDE (Aucun Libellé)	Départ Lancé (en Qualif) ? <input type="checkbox"/> Non <input checked="" type="checkbox"/> Oui	Avec Ecran Distant/Réseau ? <input checked="" type="checkbox"/> Non <input type="checkbox"/> Oui	Utiliser Micro du PC ? <input checked="" type="checkbox"/> Non <input type="checkbox"/> Oui
Système de Comptage ? <input type="checkbox"/> AMB20 <input type="checkbox"/> AMBrC3 <input checked="" type="checkbox"/> AMBrC <input type="checkbox"/> LapZ	Niveau de Vérification des Fichiers ? <input type="checkbox"/> Élevé <input checked="" type="checkbox"/> Normal	Sur PC de Chronométrage <input checked="" type="checkbox"/> Non <input type="checkbox"/> Oui	Faire Tests des Pucés du Club ? <input type="checkbox"/> Non <input checked="" type="checkbox"/> Oui
On Utilise des Pucés Perso ? <input type="checkbox"/> Non <input checked="" type="checkbox"/> Oui : Quelques unes <input type="checkbox"/> Oui : Toutes	Passer en Mode Dépannage ? <input checked="" type="checkbox"/> Non <input type="checkbox"/> Oui	Avec Test N° de SÉRIE ? <input type="checkbox"/> Non <input checked="" type="checkbox"/> Oui	Lettre Lecteur/Clé USB / Chronos: A
On Utilise les Pucés ? <input type="checkbox"/> Non <input checked="" type="checkbox"/> Oui	Touches 1..0 Actives (Sur PAVÉ) ? <input type="checkbox"/> Non <input checked="" type="checkbox"/> Oui	Impression Résultats Auto ? <input type="checkbox"/> Non <input checked="" type="checkbox"/> Oui	Nb Ex Rés. 1 Nb Ex T/T 1
Avec GRAND AFFICHEUR ? <input checked="" type="checkbox"/> Non <input type="checkbox"/> Oui	Méthode de Gestion des Sons ? <input checked="" type="checkbox"/> Méthode N° 1 <input type="checkbox"/> Méthode N° 2		
Luminosité : 5	N° PORT COM Imports/Exports ? <input type="checkbox"/> COM 1 <input checked="" type="checkbox"/> COM 3 <input type="checkbox"/> COM 2 <input type="checkbox"/> COM 4		
	N° PORT COM Décodeur/PUCES ? <input type="checkbox"/> COM 1 <input type="checkbox"/> COM 3 <input checked="" type="checkbox"/> COM 2 <input type="checkbox"/> COM 4		
	N° PORT COM GRAND Afficheur ? <input type="checkbox"/> COM 1 <input type="checkbox"/> COM 3 <input type="checkbox"/> COM 2 <input checked="" type="checkbox"/> COM 4		
		Affichage du Grand Afficheur : <input checked="" type="checkbox"/> Tours <input type="checkbox"/> Ecartés Tours Réels <input type="checkbox"/> Ecartés Tours Apparents	

Voulez-vous Déclarer et Tester les Numéros des Pucés du CLUB ?

b) Sélection de la zone

- Sélectionner la Zone dans laquelle vous voulez créer votre course,
- La Préparation > ZONE de COURSE.



c) Création de la course

- Pour créer la course,
- La Préparation > NOUVELLE COURSE,



- Puis cliquer sur

d) Paramétrage de la nouvelle course

- La Préparation > PARAMETRAGE de la COURSE,
- Entrer le Numéro de votre Ligue "09",
- L'intitulé de la course sous la forme "Chpt Ligue 9 TT 1/8 - SVM (0862) le 03/05/2009",
- Paramétrer le Temps de Sécurité (temps d'un tour divisé par 2),
- Paramétrer le Temps / Absent (temps d'un tour multiplié par 1,5),
- Sélectionner ensuite le règlement "EFRA – TT 2009",
- Vérifier les durées des manches ainsi que leur nombre,
- Compléter le nom et le numéro de la licence du Directeur de Course,
- Entrer enfin le développé de votre piste (utile pour les estimations de vitesse),
- Si vous voulez regrouper des catégories (4x2 O+P), cliquer sur

REGROUPEMENTS



- Cliquer sur

e) Inscription d'un pilote à la course

- La Préparation > INSCRIPTION par N° de LICENCE,
- Sélectionner dans la partie gauche de la fenêtre la catégorie de voiture (TT 4x2 ou TT 4x4) dans laquelle est inscrite le pilote ainsi que le type de course (OPEN, PROMO, P + O si le pilote cumule).





- Puis cliquer sur
- Entrer le numéro de licence du pilote et appuyer sur "Entrer",
- Renseigner son numéro de puce perso et ses fréquences (mettre 24 pour un Spektrum),
- Cocher la case «Réglé» si le pilote a payé son inscription,



- Valider en cliquant sur

f) Création des séries et Placement des pilotes

- La Préparation > AFFECTATION dans les SERIES,
- Dans la nouvelle fenêtre, cliquer sur 
- Puis sur 
- **Penser à définir les séries 4x2 avant les 4x4,**
- Sélectionner la lettre de la Série, la catégorie et le type de course,
- Valider par OK,
- Une fois toutes vos séries créées, cliquer sur Retour,
- Sélectionner la série voulue en haut à droite,
- Puis sélectionner le pilote que vous voulez,



- Cliquer sur
- Une fois toutes vos séries remplies cliquer sur



g) Préparation des timings

Faire les timings après l'inscription de tous les pilotes et leurs placements.

Préparation des timings des qualifications

➤ La Préparation > Les TIMINGS > TIMING des QUALIFICATIONS – Mode MANUEL / MANCHE,

- Sélectionner la MANCHE 1,
- Renseigner l'Heure Départ,
- Puis la Durée entre Arrivée / Départ,
- Placer les séries en cliquant sur



- Sélectionner la MANCHE 2,
- Renseigner l'Heure Départ (Heure de fin de la manche 1 + 5 minutes)
- Puis la Durée entre Arrivée / Départ,
- Placer les séries en cliquant sur



- Sélectionner la MANCHE 3,
- Renseigner l'Heure Départ (Heure de fin de la manche 2 + 5 minutes)
- Puis la Durée entre Arrivée / Départ,
- Placer les séries en cliquant sur



- Une fois le timing terminé l'imprimer en cliquant sur

Préparation des timings des Pré-finales et Finales

- La Préparation > Les TIMINGS > TIMING des FINALES,
- Sélectionner le BLOC 1,
- Renseigner l'Heure Départ,
- Puis la Durée entre Arrivée / Départ,
- Puis la Durée Pause / Remontées,
- Placer la Pré-Finale en cliquant sur



h) Impression des documents

Documents à imprimer la veille de la course

- ❖ 1 exemplaire de la Liste des Fréquences,
- Les Editions > Edition à l'INSCRIPTION > Liste des FREQUENCES UTILISEES,
 - ☞ Affichage.
- ❖ 2 exemplaires de la Liste des Pilotes Inscrits,
- Les Editions > Edition à l'INSCRIPTION > Liste des PILOTES INSCRITS,
 - ☞ Affichage, Puce.
- ❖ 4 exemplaires de la Micro-liste des Puces perso par série,
- Les Editions > Edition des SERIES > Liste des NUMEROS de PUCE PERSO,
 - ☞ Affichage, Puce, Comptage, Directeur de Course.
- ❖ 1 exemplaire de la Micro-liste des Séries,
- Les Editions > Edition des SERIES > Liste des MICRO-LISTES des SERIES,
 - ☞ Affichage.
- ❖ 4 exemplaires du Timing des Qualifications,
- Les Editions > Edition des TIMINGS> TIMINGS des QUALIFICATIONS – Mode MANUEL,
 - ☞ Affichage, Puce, Comptage, Directeur de Course.
- ❖ 4 exemplaires du Timing des Pré-finales et Finales,
- Les Editions > Edition des TIMINGS> TIMINGS des FINALES,
 - ☞ Affichage, Puce, Comptage, Directeur de Course.

4 Le jour de la course





a) Arrivée au terrain : affichage

Affichage conseillé dès votre arrivée au Terrain :



- Le tableau des fréquences,
- La micro-liste des Puces Perso par Série,
- La micro-liste des Séries,
- Le timing de la journée.

b) Lancement des qualifications

- Les Courses > Les QUALIFICATIONS > LANCER une MANCHE de QUALIFICATION,

- Cliquer sur  ou   ou  
- Sélectionner la course que vous voulez lancer,

- Régler le temps avant le départ grâce

- Cliquer sur  
- Lorsque vous cliquez sur GO la course ne se lance pas immédiatement, une nouvelle fenêtre vous demandera de confirmer le départ.

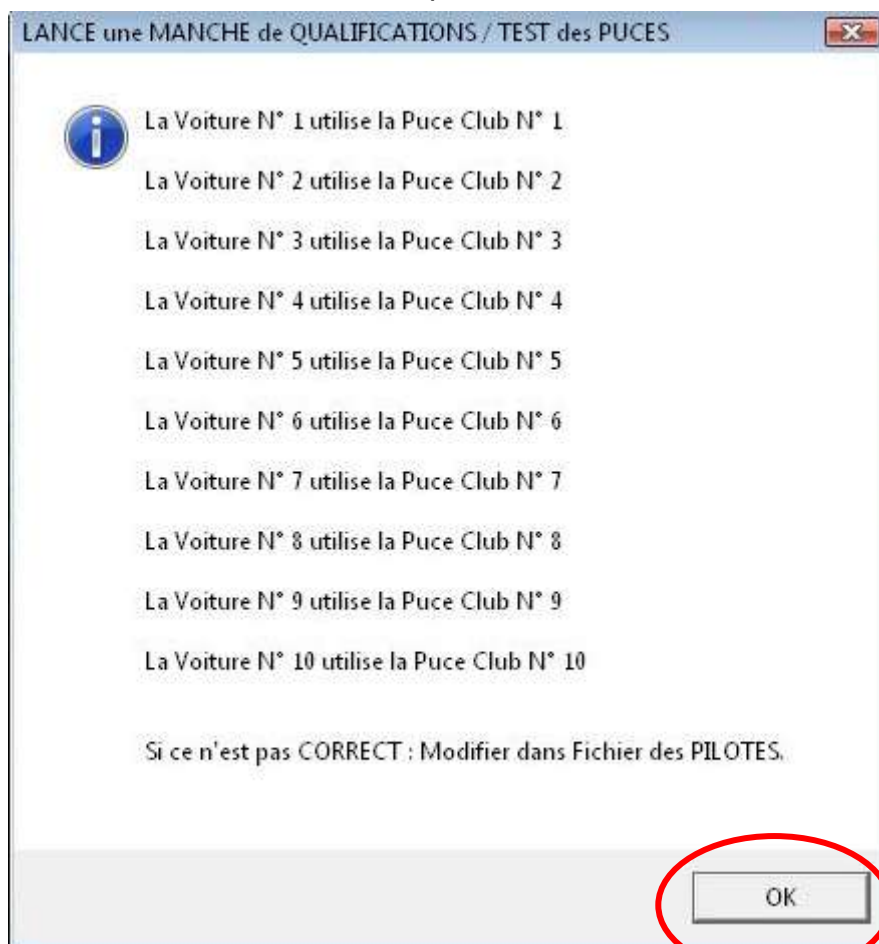

c) Classement des qualifications

➤ Les Courses > Les QUALIFICATIONS > classement GÉNÉRAL à L'ISSUE d'une MANCHE,

➤ Sélectionner la manche de qualifications terminée en haut à droite,



➤ Cliquer sur

➤ Pour imprimer ce classement, positionnez le curseur de la souris sur les imprimantes à



gauche et cliquez sur l'imprimante marquée «IMPRESSION CLASSEMENTS GÉNÉRAUX APRÈS X MANCHES» (en général il s'agit de la 2ème).

d) Modifications des résultats des qualifications

➤ Modifier / Saisir des Résultats / Pénalités > MODIFIER / SAISIR Résultats / Manche de QUALIF.

➤ Sélectionner le pilote à l'aide de



➤ Cliquer sur

➤ Modifier le nombre de tours et le temps,



➤ Cliquer sur

e) Pénaliser un pilote en qualification

➤ Modifier / Saisir des Résultats / Pénalités > METTRE une PÉNALITÉ en QUALIFICATION,

➤ Sélectionner le pilote à l'aide de



➤ Cliquer sur



f) Annulation des qualifications

➤ Modifier / Saisir des Résultats / Pénalités > ANNULER une Manche de QUALIF.,

➤ Sélectionner la manche à annuler,

➤ Puis cliquer sur



➤ Cliquer sur



Attention : Case non cochée = série annulée.

g) Préparation des finales

- Une fois les qualifications terminées il faut préparer les finales,
- Les Courses > Les QUALIFICATIONS > PRÉPARATION des FINALES / HTML
- Si vous voulez regrouper des catégories (par exemple 4x2 OPEN et 4x2 PROMO), Cliquez sur

REGROUPEMENTS

PRÉPARER les FINALES

- Une fois les regroupements effectués, cliquez sur



- Cliquer sur

h) Vérification des fréquences

- Les Courses > les FINALES > TEST des Pré-FINALES / MODIF. FRÉQUENCE,
- Sélectionner la pré-finale dans le tableau de droite,
- Sélectionner le pilote qui pose problème,

MODIFIER la FRÉQUENCE

- Cliquer sur
- Sélectionner sa nouvelle fréquence,

VALIDER

- Cliquer sur



- Cliquer sur

i) Lancement des pré-finales et finales

- Les Courses > Les FINALES > LANCER une Pré-FINALE,

CHOIX Pré-FINALE

- Cliquer sur



- Sélectionner la course que vous voulez lancer,

- Régler le temps avant le départ grâce



GO
Départ 2 Minutes

- Cliquer sur
- Lorsque vous cliquez sur GO la course ne se lance pas immédiatement, une nouvelle fenêtre vous demandera de confirmer le départ.
- A la fin du tour de chauffe, lorsque que tous les voitures sont de nouveau en grille,
- Cliquer sur GO pour lancer le décompte automatique.



j) Rapport de clôture

- Les Courses > Les FINALES > RAPPORT de CLOTURE / HTML,
- Décocher les cases suivantes : Avec REMONTES, Avec Clas. Après Qualif., Avec Affectations en Fin., Avec Points.
- Sélectionner le nombre d'exemplaire à imprimer,



- Puis cliquez sur .

k) Modification des résultats des pré-finales ou finales

- Modifier / Saisir des Résultats / Pénalités > MODIFIER / SAISIR Résultats / une Pré-FINALE,



- Sélectionner le pilote à l'aide de
- Cliquer sur **MODIFIER RÉSULTAT**,
- Modifier le nombre de tours et le temps,
- Cliquer sur **VALIDER la MODIFICATION**.

l) Effacer les Résultats d'une Pré-FINALE

- Modifier / Saisir des Résultats / Pénalités > EFFACER les Résultats d'une Pré-FINALE,
- Sélectionner dans le tableau de droite la Pré-finale à effacer,

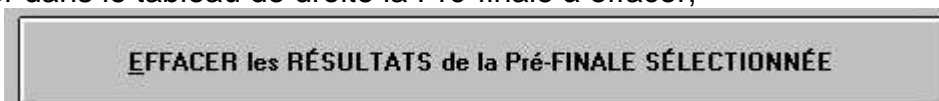

- Cliquer sur

m) Disqualification d'un pilote

- Modifier / Saisir des Résultats / Pénalités > DISQUALIFIER un PILOTE,
- Rentrer le mot de passe "fvrc",



- Choisir le pilote grâce à



- Cliquer sur

5 Après la course

a) Envoi du rapport de clôture

Vous avez 8 jours pour envoyer le rapport de clôture au responsable de classement de la ligue. Ainsi, qu'aux responsables des classements des ligues concernées pour les pilotes extérieurs à la ligue.

6 Diverses modifications

a) Changement de catégorie de course



NE PEUT SE FAIRE QUE LORSQU'AUCUNE SERIE N'A ETE COURUE

- Un pilote n'est pas inscrit dans la bonne catégorie de course (Promo au lieu d'Open),
- Enlever le pilote de sa série,
- La Préparation > AFFECTATION dans les SERIES
- Sélectionner le pilote,



- Cliquer sur ,
- Il est conseiller d'enlever TOUS les pilotes de la série puis de les replacer une fois le pilote enlevé.
- Désinscrivez-le de la course,
- La Préparation > Fichier des INSCRIPTIONS,
- Sélectionner le pilote,

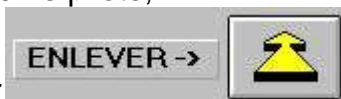

- Cliquer sur ,
- Sélectionner le pilote,
- Choisir la bonne catégorie de course dans le tableau en bas à droite,

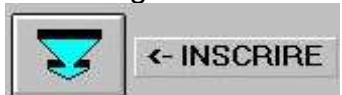



- Cliquer sur ,



- Cliquer sur ,
- La Préparation > AFFECTATION dans les SERIES,
- Sélectionner la série voulue en haut à droite,
- Puis sélectionner le pilote que vous voulez,



- Cliquer sur ,

- Cliquer sur ,



b) Changement de catégorie de voiture

NE PEUT SE FAIRE QUE LORSQU'AUCUNE SERIE N'A ETE COURUE

- Un pilote n'est pas inscrit dans la bonne catégorie de voiture (4x2 au lieu de 4x4),
- Enlever le pilote de sa série,
- La Préparation > AFFECTATION dans les SERIES
- Sélectionner le pilote,



- Cliquer sur ,
- Il est conseillé d'enlever TOUS les pilotes de la série puis de les replacer une fois le pilote enlevé.
- Désinscrivez-le de la course,
- La Préparation > Fichier des INSCRIPTIONS,
- Sélectionner le pilote,



- Cliquer sur ,
- Cliquer sur ,
- La Préparation > Fichier des PILOTES,

- Sélectionner le pilote grâce à ,

- Changer la catégorie en allant sur ,

- Puis cliquer sur ,

- Le réinscrire dans la course,
- La Préparation > Fichier des INSCRIPTIONS,
- Sélectionner le pilote,

- Cliquer sur  <- INSCRIRE ,

- Cliquer sur ,
- La Préparation > AFFECTATION dans les SERIES,
- Sélectionner la série voulue en haut à droite et
- Puis sélectionner le pilote que vous voulez,

- Cliquer sur  <- PLACER

- Cliquer sur 

c) Changement de puce perso

➤ La Préparation > Fichier des PILOTES,

➤ Sélectionner le pilote grâce à ,

➤ Changer le numéro en allant sur ,

➤ Puis cliquer sur .

d) Changement de Fréquence

➤ La Préparation > Fichier des PILOTES,

➤ Sélectionner le pilote grâce à ,

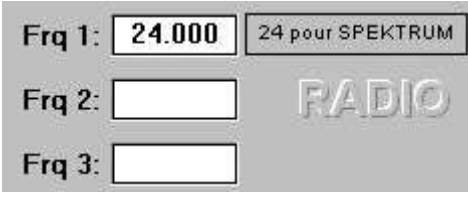
➤ Changer la fréquence en allant sur ,

➤ Puis cliquer sur .

7 Gestion d'une course

a) Quelques rappels



Redémarrer le(s) Pc de comptage pendant la pause de midi.

Aucun report n'est accepté avant les ½ finales.

Les durées minimum réglementaires :



✓ **De 1/512 au ¼ de finale : 15 minutes,**

✓ **Les ½ finales : 20 minutes,**

✓ **Les finales : 30 minutes.**

b) Principe des remontées

- ✓ Les remontées commencent toujours par la lettre A.
- ✓ Les pré-finales " A " seront faites avec les pilotes de rangs impairs et les pré-finales " B " avec les pilotes de rang pair à l'issue des qualifications.
- ✓ Les pilotes qualifiés remontent vers la finale selon le tableau des remontées.
- ✓ Les trois premiers remontent dans la pré-finale supérieure jusqu'au ¼ de finale.
- ✓ Les cinq premiers de chaque demi-finale accèdent à la finale.
- ✓ Pour les dix pilotes qui remontent en finale, l'ordre de départ (N°1 à N°10) est établi selon les performances réalisées dans les deux demi-finales.

c) Principe des départs des qualifications

**Lorsque tous les pilotes sont en possession de leurs émetteurs,
Le Directeur de Course**

ANNONCE

**PISTE OUVERTE
Départ 2 MINUTES**

**Après une minute,
Le Chronométrateur**

ANNONCE

**DEPART DANS
UNE MINUTE**

**Après Trente secondes,
Le Chronométrateur**

ANNONCE

**DEPART DANS
TRENTE SECONDES**

**Après Vingt secondes,
Le Chronométrateur**

ANNONCE

**DEPART DANS
DIX SECONDES**

Cette dernière annonce faite, le départ est donné à l'appréciation du responsable du chronométrage.

Le chronométrage (départs décalés) est lancé quelque soit la position des voitures sur la piste.

Il appartient aux Pilotes de gérer leur position en fonction du temps restant par rapport au déclenchement du chronométrage.

Les voitures ne doivent pas stationner devant la boucle de comptage pour attendre le départ de la course.

d) Principe des départs des pré-finales et finales

Lorsque tous les pilotes sont en possession de leurs émetteurs, Le Directeur de Course	ANNONCE	PISTE OUVERTE Départ 2 MINUTES
Après une minute, Le Chronométrateur	ANNONCE	DEPART DANS UNE MINUTE
Après trente secondes, Le Chronométrateur	ANNONCE	MISE EN GRILLE DES PILOTES
Lorsque tous les pilotes sont sur la grille de départ, Le Chronométrateur	ANNONCE	DEPART POUR LE TOUR DE CHAUFFE TOP la 1, 2, 3...10.
Lorsque tous les pilotes ont terminée leur tour de chauffe, Le Chronométrateur	ANNONCE	10, 9, 8, 7, 6, 5, 4, 3 POSER LES VOITURES

Un seul mécanicien par voiture.

Toutes les voitures doivent participer au tour de chauffe pour permettre de vérifier le bon fonctionnement du transpondeur.

Le pilote qui ne prendrait pas part au tour de chauffe ne pourra pas porter réclamation en cas de problème de chronométrage le concernant

Si une voiture cale pendant le tour de chauffe, elle repart soit sur la ligne de départ directement, soit depuis la piste de ravitaillement si le décompte du départ final est arrivé à 3.

Le décompte se fait distinctement de 10 à 3 secondes

A 3 secondes, le mécanicien doit impérativement et immédiatement lâcher la voiture.

Les voitures attendent dans leur emplacement le signal sonore du départ et c'est celui-ci qui donne le départ.

Le starter contrôle le départ et donne les indications suivantes :

- ✓ Il tient son drapeau levé pour indiquer le départ imminent.
- ✓ Il baisse progressivement son drapeau pendant le décompte de 10 à 3 secs
- ✓ Il indique les 3 secondes en touchant le sol avec son drapeau.
- ✓ Il lève son drapeau au signal sonore.

e) Timing Qualifications type pour 90 pilotes (9 séries de 10 pilotes)

MANCHE N° 1						DURÉE en H et M	
MANCHE	SÉRIE	COURSE	VOITURE	DATE DÉP.	HEURE DÉP.	DURÉE	RAMASSE
1	A	PROMO	MIXTE		08:45	00:05	I
1	B	OPEN	MIXTE		08:53	00:05	A
1	C	PROMO	TT 4 x 4		09:01	00:05	B
1	D	PROMO	TT 4 x 4		09:09	00:05	C
1	E	PROMO	TT 4 x 4		09:17	00:05	D
1	F	PROMO	TT 4 x 4		09:25	00:05	E
1	G	P + O	TT 4 x 4		09:33	00:05	F
1	H	OPEN	TT 4 x 4		09:41	00:05	G
1	I	OPEN	TT 4 x 4		09:49	00:05	H
FIN de la MANCHE à						09:54	

MANCHE N° 2						DURÉE en H et M	
MANCHE	SÉRIE	COURSE	VOITURE	DATE DÉP.	HEURE DÉP.	DURÉE	RAMASSE
2	A	PROMO	MIXTE		09:59	00:05	I
2	B	OPEN	MIXTE		10:07	00:05	A
2	C	PROMO	TT 4 x 4		10:15	00:05	B
2	D	PROMO	TT 4 x 4		10:23	00:05	C
2	E	PROMO	TT 4 x 4		10:31	00:05	D
2	F	PROMO	TT 4 x 4		10:39	00:05	E
2	G	P + O	TT 4 x 4		10:47	00:05	F
2	H	OPEN	TT 4 x 4		10:55	00:05	G
2	I	OPEN	TT 4 x 4		11:03	00:05	H
FIN de la MANCHE à						11:08	

MANCHE N° 3						DURÉE en H et M	
MANCHE	SÉRIE	COURSE	VOITURE	DATE DÉP.	HEURE DÉP.	DURÉE	RAMASSE
3	A	PROMO	MIXTE		11:13	00:05	I
3	B	OPEN	MIXTE		11:21	00:05	A
3	C	PROMO	TT 4 x 4		11:29	00:05	B
3	D	PROMO	TT 4 x 4		11:37	00:05	C
3	E	PROMO	TT 4 x 4		11:45	00:05	D
3	F	PROMO	TT 4 x 4		11:53	00:05	E
3	G	P + O	TT 4 x 4		12:01	00:05	F
3	H	OPEN	TT 4 x 4		12:09	00:05	G
3	I	OPEN	TT 4 x 4		12:17	00:05	H
FIN de la MANCHE à						12:22	

f) Timing Pré-finales et Finales

- ✓ Timing type pour 4 finales (4x2 Open, 4x2 Promo, 4x4 Open et 4x4 Promo).

SÉQUENCE N° 1				DURÉE en H et M		
INTITULÉ	COURSE	VOITURE	DATE DÉPART	HEURE DÉPART	DURÉE	RAMASSE
1/8 FINALE - A	PROMO	TT 4 x 4		13:15	00:15	CLUB
1/8 FINALE - B	PROMO	TT 4 x 4		13:35	00:15	1/8 A P
1/4 FINALE - A	OPEN	TT 4 x 4		13:55	00:15	1/8 B P
1/4 FINALE - B	OPEN	TT 4 x 4		14:15	00:15	1/4 B O
1/4 FINALE - A	PROMO	TT 4 x 4		14:35	00:15	1/4 B O
1/4 FINALE - B	PROMO	TT 4 x 4		14:55	00:15	1/4 B P
1/2 FINALE - A	OPEN	TT 4 x 4		15:15	00:20	1/4 B P
1/2 FINALE - B	OPEN	TT 4 x 4		15:40	00:20	1/2 A O
FINALE	OPEN	TT 4 x 2		16:05	00:30	1/2 B O
1/2 FINALE - A	PROMO	TT 4 x 4		16:40	00:20	4x2 F O
1/2 FINALE - B	PROMO	TT 4 x 4		17:05	00:20	1/2 A P
FINALE	PROMO	TT 4 x 2		17:30	00:30	1/2 B P
FINALE	OPEN	TT 4 x 4		18:05	00:30	4x2 F P
FINALE	PROMO	TT 4 x 4		18:40	00:30	4x4 F O
FIN de la SÉQUENCE à 19:10						

Remarque : P (Promo), O (Open), F (Finale).

- ✓ Timing type pour 3 finales (4x2 Open+Promo, 4x4 Promo et 4x4 Open).